

# マルエツ

2013年9月1日付

## 組織改正

<趣旨>

・あるべき店舗オペレーションの確立により、店舗運営レベルの向上を図る。

また、顧客情報の活用を推進し、商品企画機能の向上を図ることで、営業力の強化を目指す。

<内容>

### 【店舗運営本部】

1. 「MOP推進部」を新設。

※MOP…マルエツオペレーションプランニング

### 【商品本部】

1. 商品企画統括部内に「MD情報活用推進部」を新設。

2. 「MD計画部」を「商品計画部」へ呼称変更。

## 人事異動

<部長人事>

[ 新 役 職 ]	[ 氏 名 ]	[ 現 役 職 ]
店舗運営本部 MOP推進部長	高 田 健 一	店舗運営本部 小型店・都心統括部 小型店南エリア部長
店舗運営本部 小型店・都心統括部 小型店南エリア部長	進 藤 政 治	店舗運営本部 小型店・都心統括部 都心北エリア部長
店舗運営本部 小型店・都心統括部 都心北エリア部長	柴 田 敏 徳	店舗運営本部 小型店・都心統括部 コントローラー
商品本部 商品企画統括部 MD情報活用推進部長	篠 寄 正 幸	商品本部 商品企画統括部 MD計画部 課長
商品本部 商品企画統括部 商品計画部長	福 寿 剛	商品本部 商品企画統括部 MD計画部長

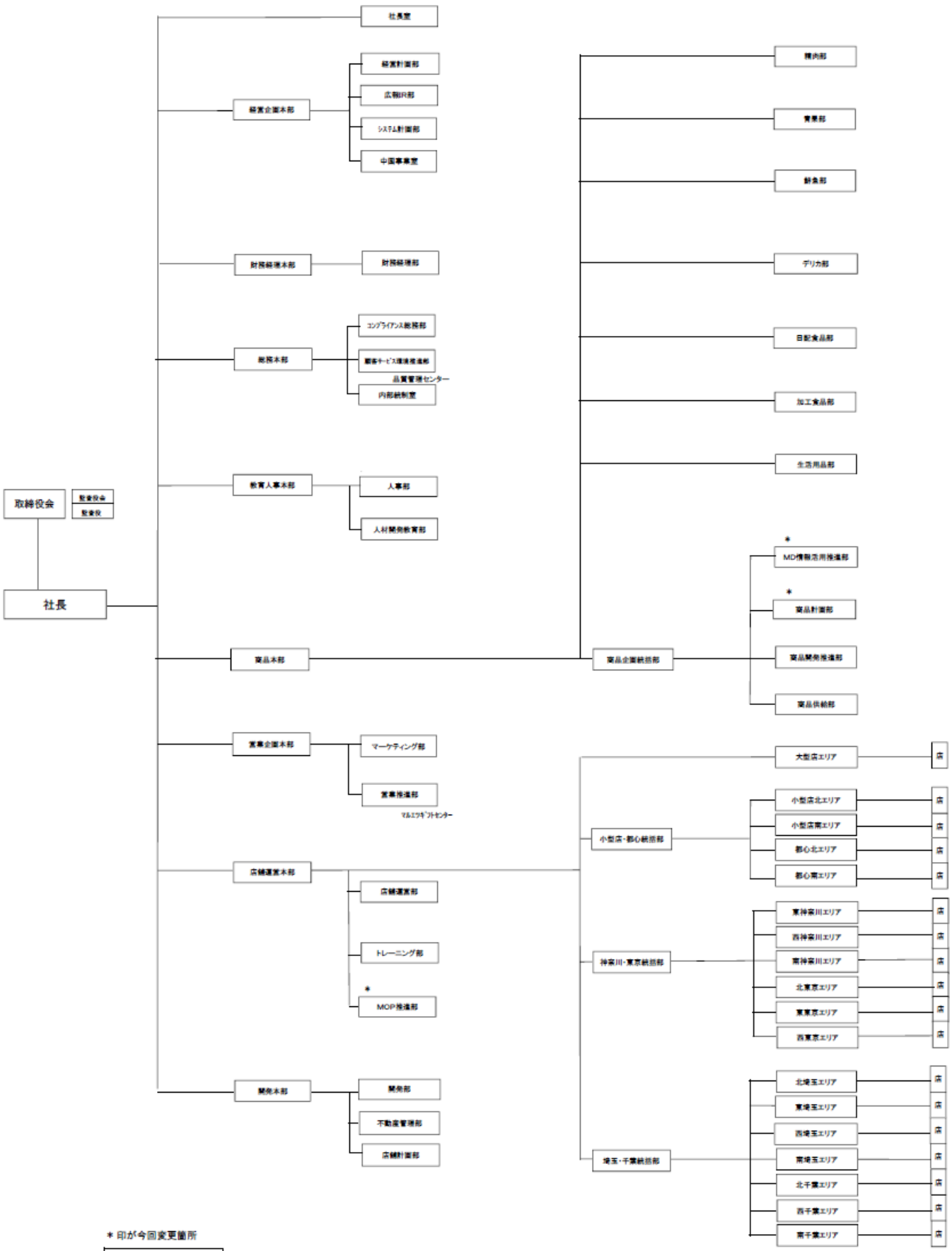

\* 印が今回変更箇所

マルエツ組織図  
2013年9月1日