

日本ハム

I 代表取締役の職務変更

代表取締役の昇格と職務変更（2021年4月1日付）

氏名	新	旧
木藤哲大	代表取締役副社長執行役員 食肉事業本部長、 事業横断戦略推進担当（※1）	代表取締役専務執行役員 食肉事業本部長
井川伸久	代表取締役副社長執行役員 加工事業本部長、 新規事業推進担当（※2）	代表取締役専務執行役員 加工事業本部長

※1: 当社グループの持続的な発展に向け、事業本部を越えてグループ一体となった総合力を発揮する全社共通戦略を企画・実行するため、事業横断戦略推進担当を設置。

※2: 将来の環境変化を見据えた新たな成長領域への取組みを加速し、具体的な事業化を目指すとともに、合わせてグループの挑戦する風土の醸成にもつなげるため、新規事業推進担当を設置。

II 取締役の異動

取締役の職務変更（2021年4月1日付）

氏名	新	旧
前田文男	取締役常務執行役員 経営企画本部長、中央研究所担当、 北海道プロジェクト推進担当（※3）	取締役常務執行役員 経営企画本部長、中央研究所担当
宮階定憲	取締役	取締役常務執行役員 品質保証部、お客様志向推進部、サステナビリティ部、ライフスタイル研究室担当、 東京支社長

※3: 当社グループの拠点が多数立地する北海道において、2023年の新球場の開業に向けて本業とのシナジーを創出するとともに、地域の発展に貢献するため、北海道プロジェクト推進担当を設置。

III 執行役員の異動

1. 執行役員の職務変更（2021年2月1日付）

氏名	新	旧
藤井秀樹	執行役員 海外事業本部 事業統括部長、 デリーーフーズ株式会社取締役社長	執行役員 海外事業本部 事業統括部長

2. 執行役員の職務変更（2021年4月1日付）

氏名	新	旧
小田 信夫	常務執行役員 海外事業本部長、事業統括部長	常務執行役員 海外事業本部長
八尾 均	常務執行役員 コンプライアンス部、監査部担当、 グループ監査役室長	常務執行役員 コンプライアンス部、監査部担当
片岡 雅史	執行役員 経理財務部、品質保証部、お客様志向推進 部、ライフスタイル研究室担当、 東京支社長	執行役員 経理財務部、広報 IR 部担当
藤井 秀樹	執行役員 海外事業本部 事業統括部 米州担当、 デイリーフーズ株式会社取締役社長	執行役員 海外事業本部 事業統括部長、 デイリーフーズ株式会社取締役社長
伊藤 忠明	執行役員 海外事業本部 管理統括部長	執行役員 海外事業本部 管理統括部長、品質保証 室長
佃 裕之	執行役員 食肉事業本部 管理統括部長	執行役員 食肉事業本部 管理統括部長、食肉マー ケティング推進室長
秋山 光平	執行役員 人事部、法務部、総務部、広報 IR 部、 秘書室担当、 コーポレートコミュニケーション推進担 当（※4）	執行役員 人事部、法務部、総務部、秘書室担当
鳴海 秀一	執行役員 食肉事業本部 国内食肉事業部長	執行役員 食肉事業本部 国内食肉事業部長、 国内ビーフ部長
藤原 寛英	執行役員 経営企画本部 経営企画部長、DX 推進 部、IT 戦略部担当	執行役員 経営企画本部 経営企画部長

※4:コーポレートコミュニケーションの機能を強化し、ステークホルダーとの戦略的コミュニケーションを展開することでレピュテーションの構築と向上を図るため、コーポレートコミュニケーション推進担当を設置。

3. 新執行役員の選任 (2021年4月1日付)

氏名	新	旧
松本之博	執行役員 加工事業本部 乳製品・水産事業部長	加工事業本部 加工生産改革部長
長谷川佳孝	執行役員 経理財務部長	経理財務部長

4. 執行役員の退任 (2021年3月31日付)

氏名	新	旧
萩野稔之	日本ルナ株式会社代表取締役社長 (2021年4月1日付)	執行役員 スポーツコミュニティ部長
三国和浩	ジャパンフード株式会社代表取締役社長 (2021年4月1日付)	執行役員 加工事業本部 乳製品・水産事業部長

IV 組織変更

新組織体制 (2021年4月1日付)

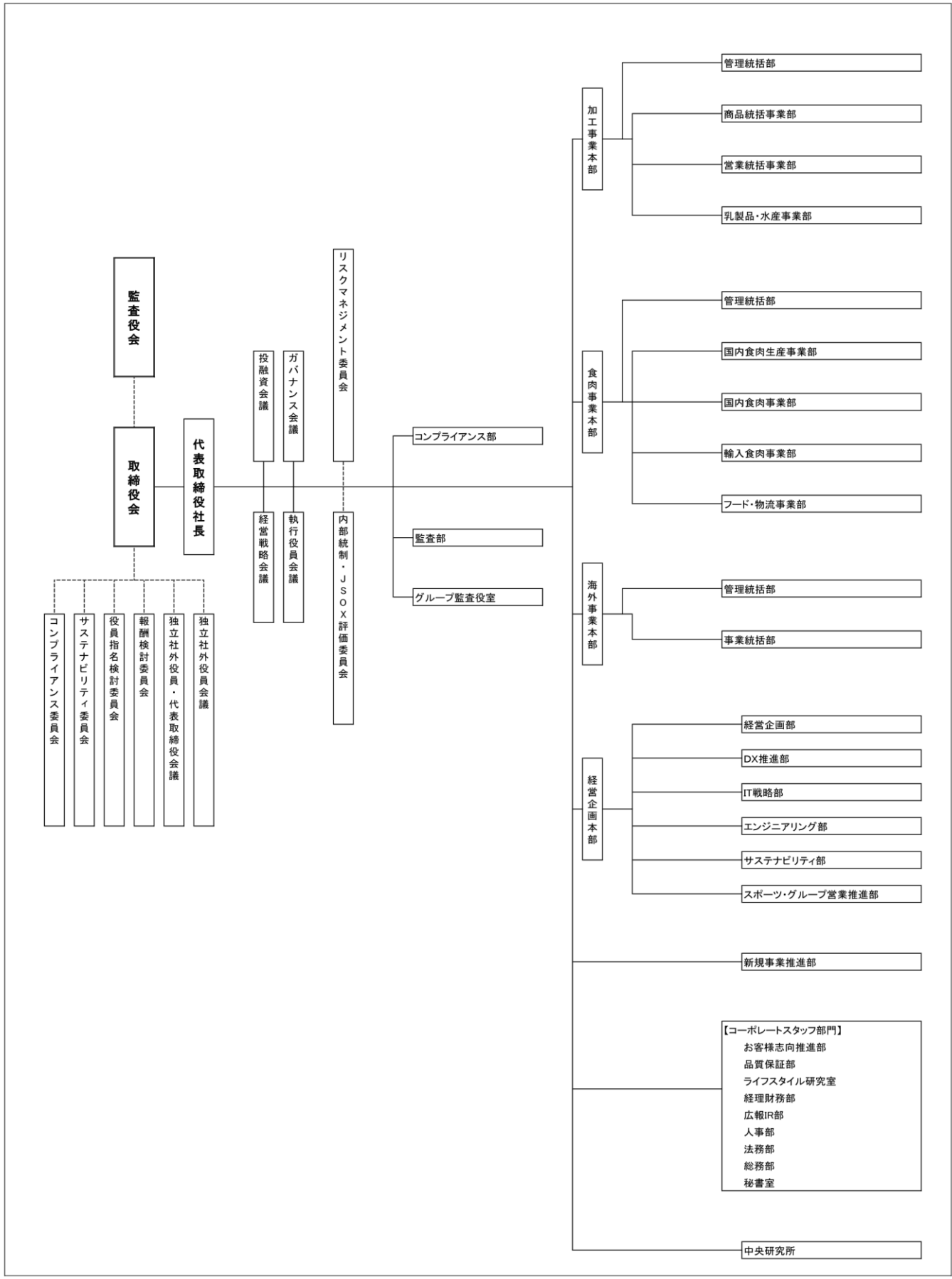

V 基本組織の変更

1. 組織の新設

・「新規事業推進部」の新設

D2C(※1)などの新たなビジネスモデルを活用した新規事業のインキュベーション、事業化を推進する「新規事業推進部」を新設。

・「グループ監査役室」の新設

管轄関係会社の監査機能及び内部統制機能の強化を図るために、「グループ監査役室」を新設。

2. 組織の管轄変更、及び名称変更

・「サステナビリティ部」「スポーツコミュニティ部」の管轄変更

次期中期経営計画に向けて経営戦略の策定・推進機能を強化し、グループが一体となって推進するために、「サステナビリティ部」「スポーツコミュニティ部」をコーポレートスタッフ部門から「経営企画本部」に管轄を変更。

・「スポーツコミュニティ部」「改革推進部」の名称変更

「スポーツコミュニティ部」を「スポーツ・グループ営業推進部」に、「改革推進部」を「DX(※2)推進部」に名称を変更。

※1 D2C: Direct to Consumer

※2 DX : デジタル・トランスフォーメーション